



UP

urban pallet

Sistema patentado que revoluciona la logística paletizada de última milla en entornos urbanos restringidos o de difícil acceso.

TECNOLOGÍA PATENTADA

LOGÍSTICA URBANA

ÚLTIMA MILLA



El sistema

Una transpaleta elevadora y automática remolcable diseñada para manejar y transportar mercancía paletizada, redefiniendo los estándares del transporte de materiales pesados al aunar la robustez industrial con la agilidad en su manejo.

Estructura Homologada

Construcción metálica de alta resistencia con enganche homologado y luces de circulación reglamentarias que permiten circular por autopistas de hasta 200 km/h con total seguridad, equiparable a maquinaria industrial de almacén pero diseñada para uso exterior.

Capacidad Industrial

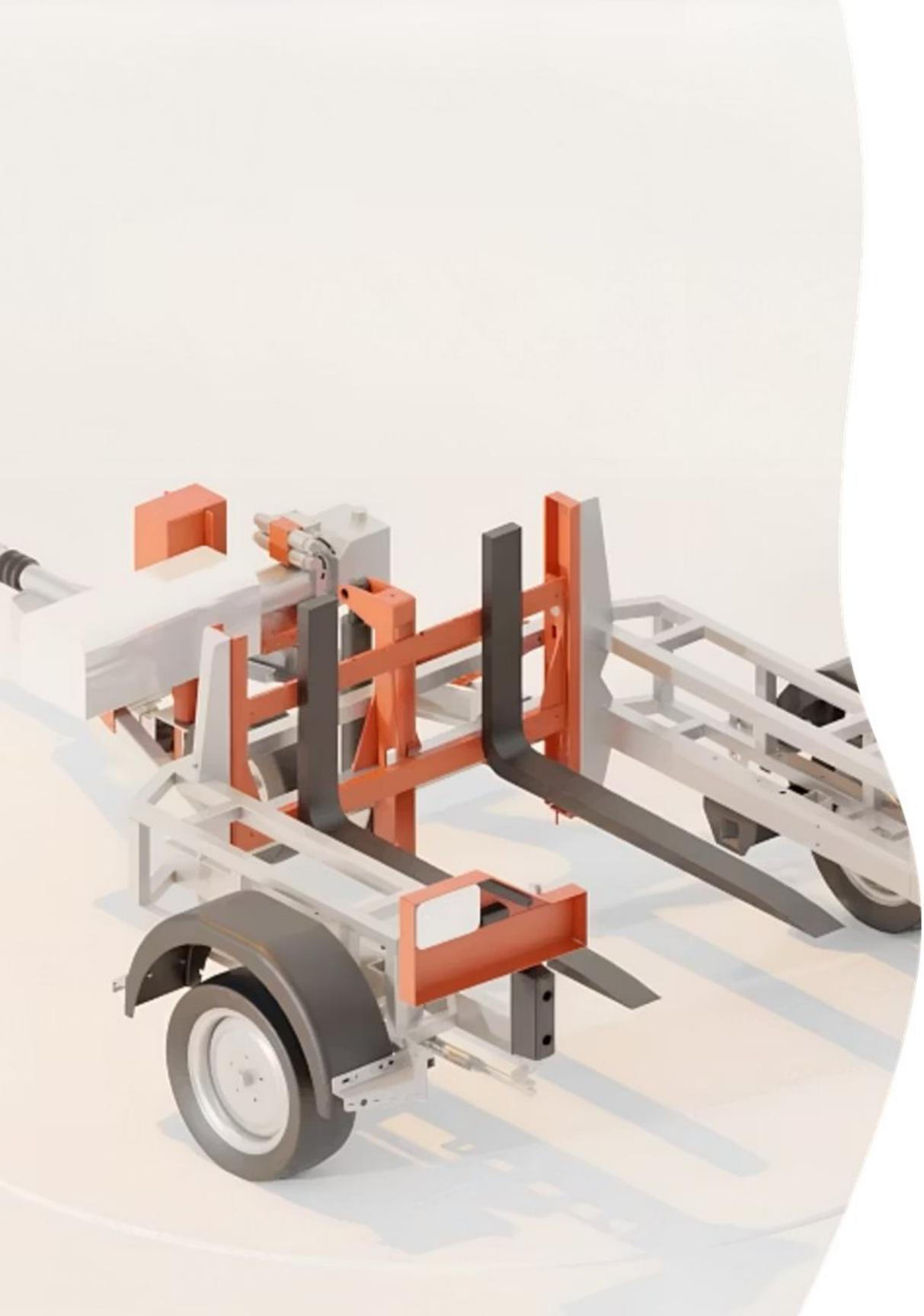

Transforma la logística de última milla



LAS CLAVES

Sin carnet C1

Cualquier conductor con carnet B1 puede operarla, lo que posibilita entregas ultra-rápidas sin depender de personal especializado.

Ahorro de costes

Elimina la superficie de carga ociosa, reduciendo significativamente los costes operativos para el cliente final.

Cero emisiones

Transporte de mercancía paletizada totalmente sostenible. Logística verde sin comprometer la eficiencia.

Acceso sin límites

Llega a zonas donde otros vehículos de carga no pueden acceder. Descarga directa en puntos de difícil entrada.

Sin esfuerzo manual

Evita la descarga manual de mercancía pesada, protegiendo la salud del equipo y acelerando la operativa.

Sin sanciones

Evita multas por circular con carretillas elevadoras en vías urbanas. Solución 100% homologada y legal.





Entregas más rápidas

El estacionamiento y la entrega de mercancías se hacen mucho más rápidos y sencillos. Las zonas de carga y descarga representan el mayor desafío logístico en centros urbanos españoles: es imposible disponer de más plazas y más cercanas.

⚠ Atención: Usar espacios públicos de zona de carga y descarga durante demasiado tiempo o con mucha frecuencia genera congestión de tráfico y pronto podría estar limitado por normativa.

Urban pallet minimiza el tiempo de ocupación de estas zonas hasta un mínimo operativo.





Accede donde otros no pueden



Revoluciona el transporte combinando la capacidad de carga de un remolque con la agilidad de una transpaleta. Accede a lugares imposibles para otros vehículos y maneja tus mercancías con eficiencia.

Zonas Restringidas

Accede a ZBE, cascos históricos y calles estrechas donde los camiones pesados tienen vetado el acceso.

Espacios Interiores

Navega por pasillos, accede a garajes y alcanza ubicaciones donde los vehículos convencionales no pueden entrar.

Últimos 50 metros

Opera de forma autónoma sin necesidad de tener que aparcarse en zonas de carga y descarga.



Diseñado para carga pesada

Urban pallet está diseñado específicamente para este tipo de logística pesada, de manera ligil y sin que el conductor tenga que realizar ningún esfuerzo en la descarga.

Hasta 1.200 kg sin esfuerzo físico

Un % alto se transporta en camiones ligeros

Ideal para materiales pesados

El sistema automatizado facilita la operativa de carga y descarga de pallets pesados, protegiendo la salud del operario y acelerando el proceso de entrega. Muchos lugares no pueden acceder al interior de edificios, almacenes o patios. Urban pallet salva este último tramo crítico con total autonomía. Cerámica, material agrícola, electrodomésticos, herramientas industriales y cualquier material paletizado llega directamente a su punto de destino.





Entrega de última milla de principio a fin

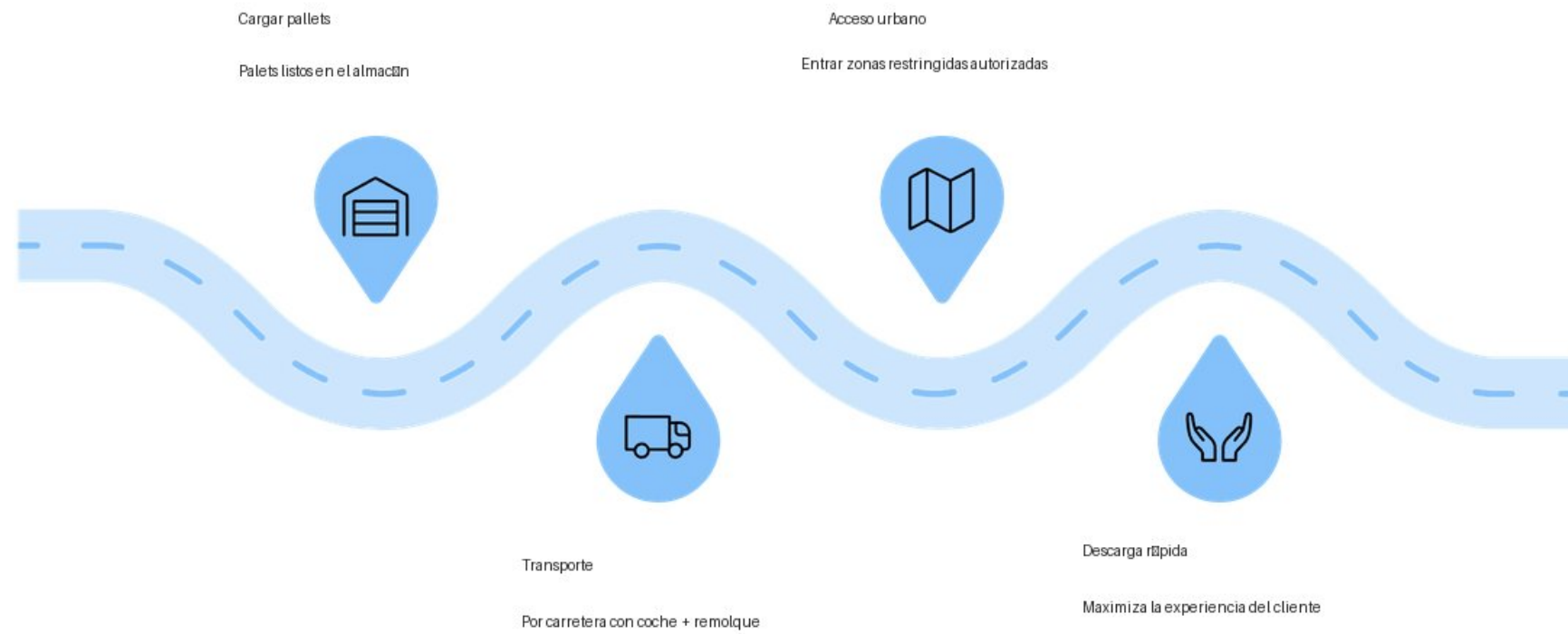

* Un único sistema cubre todo el proceso de entrega, eliminando la necesidad de transbordos, vehículos adicionales o personal extra.



La logística debe ser rentable

La rentabilidad logística depende principalmente de dos variables críticas: el tiempo de entrega y el volumen de carga. Urban Pallet está diseñado para optimizar ambas de manera efectiva, y además con un impacto ambiental reducido.

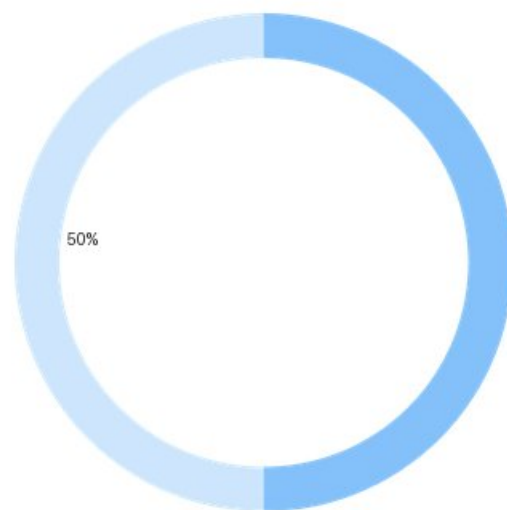

Reducción de tiempos

Menos tiempo en zona de carga y descarga por entrega frente a métodos convencionales.

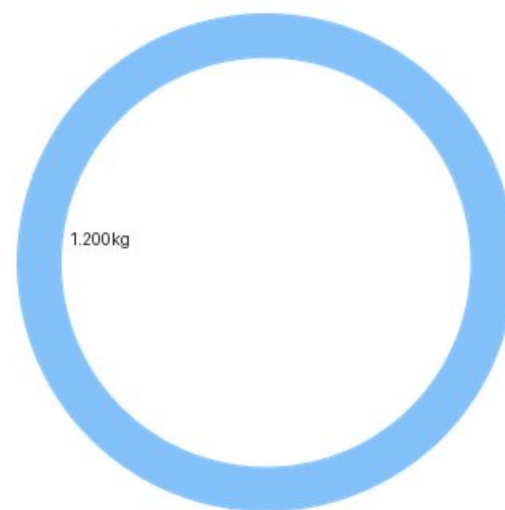

Capacidad de carga

Máxima carga paletizada por remolque, equivalente a un palet industrial completo.

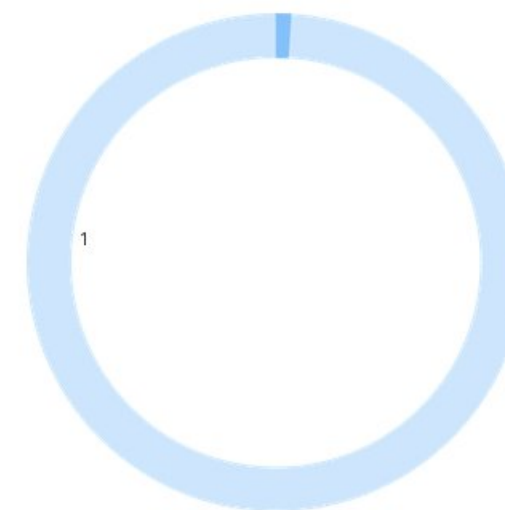

Operario por entrega

Una sola persona realiza toda la operativa, sin necesidad de equipos adicionales.



Sin requisitos especiales de uso

El sistema Urban pallet permite a cualquier persona con permiso de conducir tipo B-1 transportar mercancías paletizadas de hasta 1.200 kg.

Crisis de conductores en Europa

Ventajas normativas

Con Urban pallet el universo de operarios elegibles se multiplica exponencialmente: cualquier conductor con carnet B-1 puede operar el sistema.

Sin carnet de carretillero industrial

Sin habilitación especial de transporte pesado

Sin permisos extraordinarios de circulación

Menos restricciones de horario y festivos que con los camiones



Cada reparto es único

Urban pallet ofrece flexibilidad total al permitir cambiar de vehículo tractor según las necesidades de cada reparto.

Cambio de vehículo libre

Utiliza el remolque con distintos vehículos de la flota según disponibilidad, adaptándote a la demanda del día sin costes adicionales.

Acceso para todo el equipo

Cualquier miembro del equipo con carnet B-1 puede operar el sistema, optimizando la asignación de recursos humanos disponibles.

Optimización de recursos

Maximiza la utilización de tu flota ligera existente sin necesidad de invertir en vehículos especializados de alto coste.



Los vehículos eléctricos para el transporte de mercancía pesada son costosos y su tecnología aún necesita madurar.

¿Por qué pagar mucho más por algo que aún no está listo?

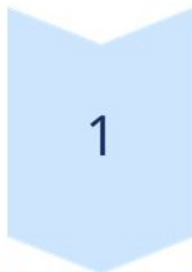

Menor inversión inicial

El coste de Urban pallet es notablemente inferior al de un vehículo eléctrico de carga pesada o a una plataforma elevadora homologada para camión.



Compatible con eléctricos ligeros

Funciona con cualquier turismo o SUV eléctrico o híbrido ya disponible en el mercado, aprovechando una tecnología madura y accesible.

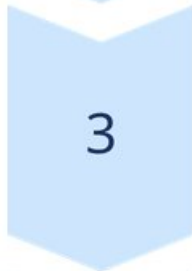

Menos tasas urbanas

Evita las tarifas de congestión, ZBE y acceso aplicadas a camiones pesados. La combinación automóvil + remolque ahorra dinero en cada entrega urbana.

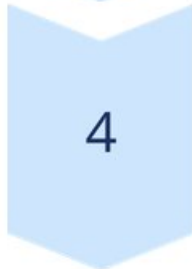

Mantenimiento mínimo

Menor consumo de combustible y gastos de mantenimiento y reparación que los camiones pesados, con seguros e impuestos de circulación significativamente más reducidos.





CONFIDENCIAL. El Receptor no podrá reproducir, modificar, hacer pública o divulgar a terceros la información objeto del presente documento sin previa autorización escrita y expresa de Macor Ecológico SL (propietario-titular del sistema patentado Urban pallet)

